

Plasmazubehör Profi Cut 70 E / ECOcut 60 E

Art.-Nr.	Bezeichnung	Abb.	VPE
421 052	Elektrode, kurz, HAFNIUM	Nr. 1	5
421 056	Düse, longlife, kurz, 1,0 mm – 50 A	Nr. 2	5
421 057	Düse, longlife, kurz, 1,1 mm – 60 A	Nr. 2	5
421 058	Düse, longlife, kurz, 1,2 mm – 80 A	Nr. 2	5
421 061	Abstandsfeder	Nr. 3	5
421 084	Elektrode, lang, HAFNIUM	Nr. 4	5
421 064	Düse, longlife, lang 1.0 mm – 50 A	Nr. 5	5
421 065	Düse, longlife, lang 1,1 mm – 60 A	Nr. 5	5
421 066	Düse, longlife, lang 1,2 mm – 70 A	Nr. 5	5
421 068	Düsenschutz – Kontaktschneiden	Nr. 6	2
421 085	Swirl Ring-VESPEL®	Nr. 7	2
421 060	Düsenhalter	Nr. 8	2
421 060-1	Düsenhalter	-	1
421 051	Diffusor	Nr. 9	2
421 071	Elektrodenschlüssel	Nr. 10	1
419 065	Montage- und Entriegelungswerkzeug	Nr. 11	1

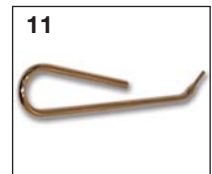

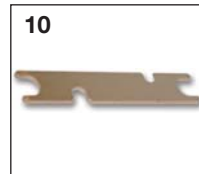

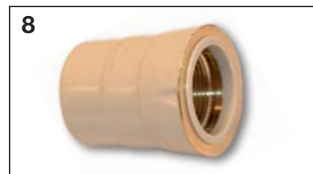
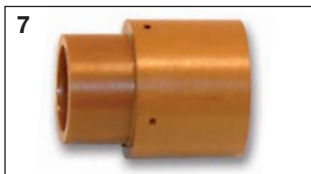
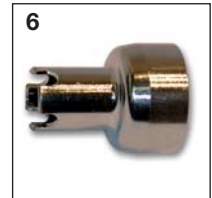
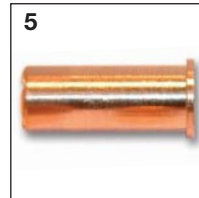
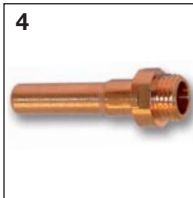
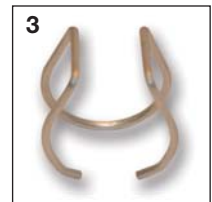
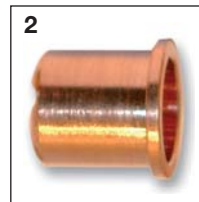
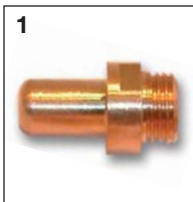

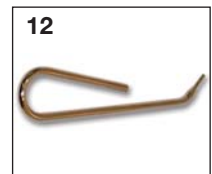
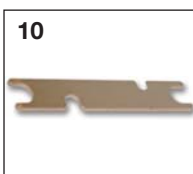
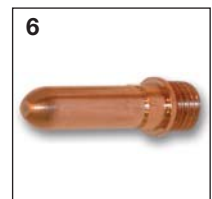
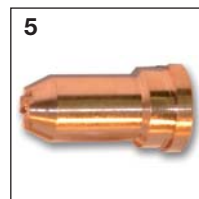
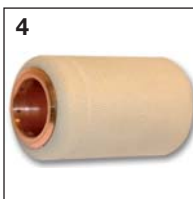
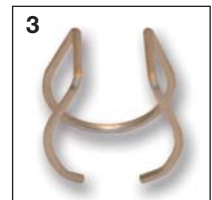
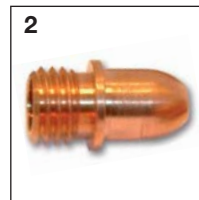
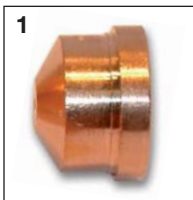

Plasmazubehör Profi Cut 120 E

Art.-Nr.	Bezeichnung	Abb.	VPE
421 106	Düse, longlife, ø 1,1 mm	Nr. 1	5
421 107	Düse, longlife, ø 1,13 mm	Nr. 1	5
421 108	Düse, longlife, ø 1,6 mm	Nr. 1	5
421 109	Düse, longlife, ø 1,8 mm	Nr. 1	5
421 104	Elektrode, longlife – HAFNIUM	Nr. 2	5
421 112	Abstandsfeder	Nr. 3	5
421 111	Düsenhalter	Nr. 4	2
421 117	Düse, lang, max. 50 A	Nr. 5	5
421 118	Düse, lang, 1,35 mm 90 A	Nr. 5	5
421 119	Düse, lang, 1,6 mm 120 A	Nr. 5	5
421 120	Düse, lang, 1,8 mm 150 A	Nr. 5	5
421 116	Elektrode, lang, longlife – HAFNIUM	Nr. 6	5
421 123	Düsenschutz für lange Düsen	Nr. 7	5
419 059	Kontaktschutz-Düsenhalter	Nr. 8	1
421 125	Überwurfmutter	Nr. 9	5
421 092	Elektrodenschlüssel	Nr. 10	1
421 105	Swirl Ring-VESPEL®	Nr. 11	2
419 065	Montage- und Entriegelungswerkzeug	Nr. 12	1



Plasma-Zubehör Profi-Cut 70 IE

„kurze“ Ausführung • 70 Ampère

Abstandsstück	Düsenhalter	Düse	Diffusor	Isolator	Elektrode
					
421 261 Abstandsstück, 70 Amp.	421 264 Düsenhalter kurz, 60 – 120 Amp. inkl. 1 x Kühlring (Art.-Nr.: 421 259)	421 263 Düse, kurz, max. 70 Amp.	421 262 Diffusor, 60 – 120 Amp., 6 Bohrungen	421 256 Isolator HF	421 255 Elektrode, kurz

„lange“ Ausführung • 70 Ampère

Düsenschutz	Düsenhalter	Düse	Diffusor	Isolator	Elektrode
					
421 271 Düsenschutz lang, 60 – 120 Amp.	421 269 Düsenhalter lang, 60 – 120 Amp., inkl. Kühlring (Art.-Nr.: 421 259)	421 267 Düse lang, max. 70 Amp.	421 262 Diffusor, 60 – 120 Amp., 6 Bohrungen	421 256 Isolator HF	421 265 Elektrode, lang

421 251
O-Ring „hinten“, 2 Stück

Zubehör



419 065
Montage- und Entriegelungswerkzeug

Schlauchpakete



421 274
Plasma-Schlauchpaket für Profi-Cut 70 IE, 6 m

Brennerkopf

421 254
Brennerkopf komplett inkl. 4 Stück O-Ringe

421 252
O-Ring „mitte“

421 253
O-Ring „vorne“

Griffschale

421 250
Griffschale, inkl. Taster



Kreisschneide-Set



Der Führungswagen alleine ermöglicht durch ruhige Führung einwandfreie gerade Schnitte auf glattem Untergrund



419 015 Kreisschneide-Set, 7-tlg. für Profi Cut 70 E, ECOcut 60 E u. ECOcut 60 SL



419 066 Kreisschneide-Set, 7-tlg. für Profi Cut 120 E und 120 IE



419 202-1 Kreisschneide-Set, 7-tlg. f. ECOcut 25 Mobil, ECOcut 25/35 MULTI, Profi Cut 35 IE sowie für Profi-Cut 40 IE



421 273 Kreisschneide-Set f. Profi-Cut 70 IE

Art.-Nr.	Bezeichnung
419 015	Kreisschneide-Set, 7-tlg. für Profi Cut 70 E, ECOcut 60 E u. ECOcut 60 SL
419 066	Kreisschneide-Set, 7-tlg. für Profi Cut 120 E und 120 IE
419 202-1	Kreisschneide-Set, 7-tlg. f. ECOcut 25 Mobil, ECOcut 25/35 MULTI, Profi Cut 35 IE sowie für Profi-Cut 40 IE
421 273	Kreisschneide-Set f. Profi-Cut 70 IE

BINZEL®

CEBORA®

HYPERTHERM®

TRAFIMET®

Plasma-Zubehör

BINZEL® PSB 60/80/121



Abb.	Art.-Nr.	Bezeichnung	VPE
1	421 000	Elektrode – ZIRKONIUM	5
1	421 001	Elektrode – HAFNIUM	5
2	421 002	Spezial Elektrode – ZIRKONIUM	5
2	421 003	Spezial Elektrode – HAFNIUM	5
3	421 004	Düse ø 1,0	5
3	421 005	Düse ø 1,3	5
3	421 006	Düse ø 1,5	5
3	421 007	Düse ø 1,8	5
3	421 008	Düse ø 2,0	5
4	421 009	Federträger	2
5	421 010	Abstandsfeder	10
6	421 011	Abstandshülse	2
7	421 012	Abstandsdüsenenträger	2
8	421 013	Abstandsdüse	2
9	421 014	Kupfereckdüse	2
10	421 015	Kupfereckdüse mit Schlüssel und Schrauben	

BINZEL® ABIPLAS CUT 70®

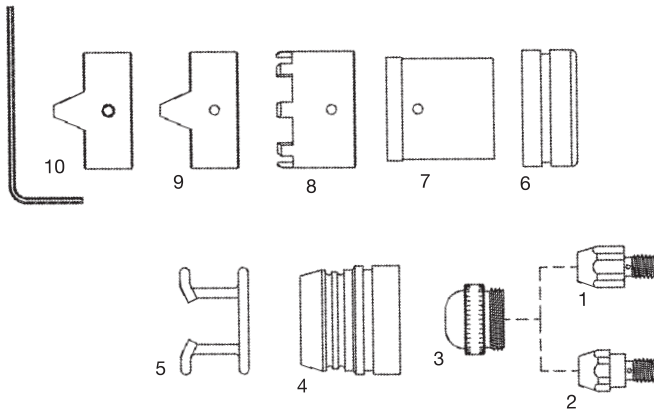

Abb.	Art.-Nr.	Bezeichnung	VPE
1	421 020	Elektrode	5
2	421 021	Swirl ring	2
3	421 022	Düse, konisch 0.9	5
3	421 023	Düse, konisch 1.1	5
3	421 024	Düse, konisch 1.2	5
4	421 025	Schutzkappe	2

BINZEL® ABIPLAS CUT 110®

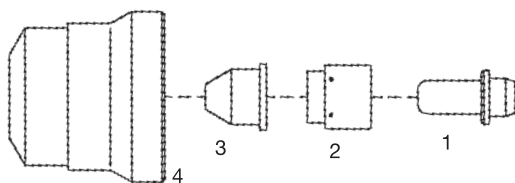

Abb.	Art.-Nr.	Bezeichnung	VPE
1	421 030	Elektrode	5
2	421 031	Swirl ring	2
3	421 032	Düse ø 1.0	5
3	421 033	Düse ø 1.2	5
3	421 034	Düse ø 1.4	5
3	421 035	Düse ø 1.6	5
4	421 036	Schutzkappe	2
5	421 037	Abstandsfeder	5

BINZEL® ABIPLAS CUT 150®

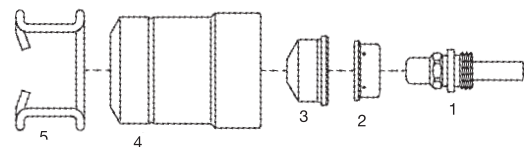

Abb.	Art.-Nr.	Bezeichnung	VPE
1	421 040	Elektrode	5
2	421 041	Swirl ring	2
3	421 042	Düse ø 1.2	5
3	421 043	Düse ø 1.4	5
3	421 044	Düse ø 1.6	5
3	421 045	Düse ø 1.8	5
4	421 046	Schutzkappe	2
5	421 047	Abstandsfeder	5

Technolit® steht in keiner geschäftlichen Beziehung zur Fa. BINZEL®. Die zum Verkauf abgebildeten Teile sind keine original BINZEL® Teile, sondern Nachbauteile, die von Technolit® vertrieben werden. Hinweise auf BINZEL®- Maschinen, -Brenner und -Artikelnummern dienen ausschließlich der besseren Zuordnung. Wir behalten uns das Recht vor, Nachbauteile durch original BINZEL®-Teile zu ersetzen.

CEBORA® P 70®

Lange Elektrode und Düsen nur passend für Profi-Cut 70E und 60 SL

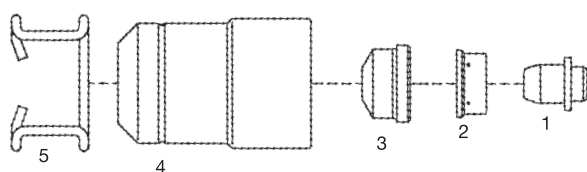
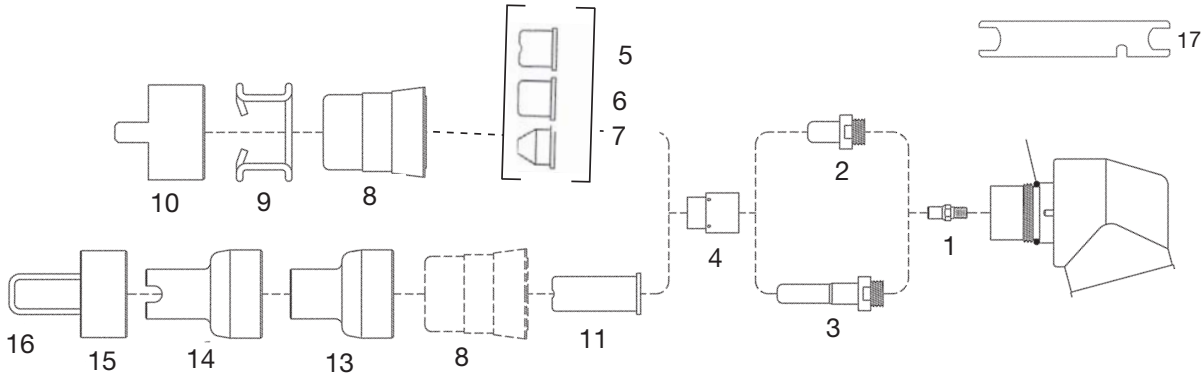

Abb.	Art.-Nr.	Bezeichnung	VPE
	421 050	Handbrenner für Profi-Cut 70 E 1 komplett mit 6 m Kabel (Zentralanschluss)	1
1	421 051	Diffusor	2
2	421 052	Elektrode, kurz, HAFNIUM	5
3	421 053	Elektrode, lang	5
4	421 054	Swirl Ring – VESPEL®	2
5	421 055	Düse, kurz, 0,9 mm – 35 A	5
6	421 056	Düse, longlife, kurz, 1,0 mm – 50 A	5
6	421 057	Düse, longlife, kurz, 1,1 mm – 60 A	5
6	421 058	Düse, longlife, kurz, 1,2 mm – 80 A	5
7	421 059	Düse, konisch, kurz, 1,0 mm	5
8	421 060	Düsenhalter	2
9	421 061	Abstandsfeder	5
10	421 062	Abstandsstück mit 2 Spitzen	2
11	421 063	Düse, lang 0,9 mm	5
11	421 064	Düse, longlife, lang 1,0 mm – 50 A	5
11	421 065	Düse, longlife, lang 1,1 mm – 60 A	5
11	421 066	Düse, longlife, lang 1,2 mm – 70 A	5
13	421 067	Düsenchutz bis 50 A	2
14	421 068	Düsenchutz – Kontaktschneiden	2
15	421 069	Abstandsstück mit langer Feder	2
16	421 070	Ersatzfedern (20 Stück)	20
17	421 071	Elektrodenschlüssel	1

CEBORA® CP 90®

Abb.	Art.-Nr.	Bezeichnung	VPE
1	421 080	Handbrennerkopf CP90	1
1a	421 081	Handgriff mit Druckknopf	1
2	421 082	O-Ring (20 Stck.) Einzelpreis	20
3	421 083	Diffusor	2
4	421 084	Elektrode, lang, HAFNIUM	5
5	421 085	Swirl Ring-VESPEL®	2
6	421 086	Düse, longlife, lang, 1,0 mm	5
7	421 087	Düse, longlife, lang, 1,2 mm	5
7	421 088	Düse, longlife, lang, 1,3 mm	5
8	421 089	Düsenhalter	2
9	421 090	Düsenchutz CP 90/CP 91	2
10	421 091	Abstandstück	2
11	421 092	Elektrodenschlüssel	1

Technolit® steht in keiner geschäftlichen Beziehung zur Fa. CEBORA®. Die zum Verkauf abgebildeten Teile sind keine original CEBORA® Teile, sondern Nachbauteile, die von Technolit® vertrieben werden. Hinweise auf CEBORA®- Maschinen, -Brenner und -Artikelnummern dienen ausschließlich der besseren Zuordnung. Wir behalten uns das Recht vor, Nachbauteile durch original CEBORA®-Teile zu ersetzen.

CEBORA® CP 150® – CP 160

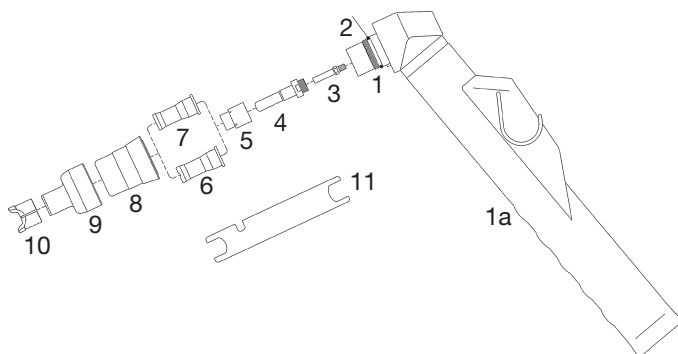

Abb.	Art.-Nr.	Bezeichnung	VPE
1	421 100	Handbrenner für Profi-Cut 120 mit 6 m ZA	1
1a	421 101	Brennerkopf	1
2	421 102	Iso-Hülse	2
3	421 103	Diffusor	5
4	421 104	Elektrode, longlife – HAFNIUM	5
5	421 105	Swirl Ring–VESPEL®	2
6	421 106	Düse, longlife, ø 1,1 mm	5
6	421 107	Düse, longlife, ø 1,13 mm	5
6	421 108	Düse, longlife, ø 1,6 mm	5
6	421 109	Düse, longlife, ø 1,8 mm	5
6	421 110	Düse 3,0 Hobeldüse	5
7	421 111	Düsenhalter	2
8	421 112	Abstandsfeder	5
10	421 114	Spritzschutz	2
9	421 113	Abstandsstück 2 Spitzen	2
11	421 115	Diffusor, lang	5
12	421 116	Elektrode, lang, longlife – HAFNIUM	5
13	421 117	Düse, lang, max. 50 A	5
14	421 118	Düse, lang, 1,35 mm 90 A	5
14	421 119	Düse, lang, 1,6 mm 120 A	5
14	421 120	Düse, lang, 1,8 mm 150 A	5
15	421 121	Kontakt-Düsenhalter	2
16	421 122	Düsenchutz, max. 50 A	5
17	421 123	Düsenchutz für lange Düsen	5
18	421 124	Abstandsstück 2 Spitzen	2
19	421 125	Überwurfmutter	5

Technolit® steht in keiner geschäftlichen Beziehung zur Fa. CEBORA®. Die zum Verkauf abgebildeten Teile sind keine original CEBORA® Teile, sondern Nachbauteile, die von Technolit® vertrieben werden. Hinweise auf CEBORA®- Maschinen, - Brenner und - Artikelnummern dienen ausschließlich der besseren Zuordnung. Wir behalten uns das Recht vor, Nachbauteile durch original CEBORA® - Teile zu ersetzen.

HYPERTHERM® MAX 80/100® PAC 130®

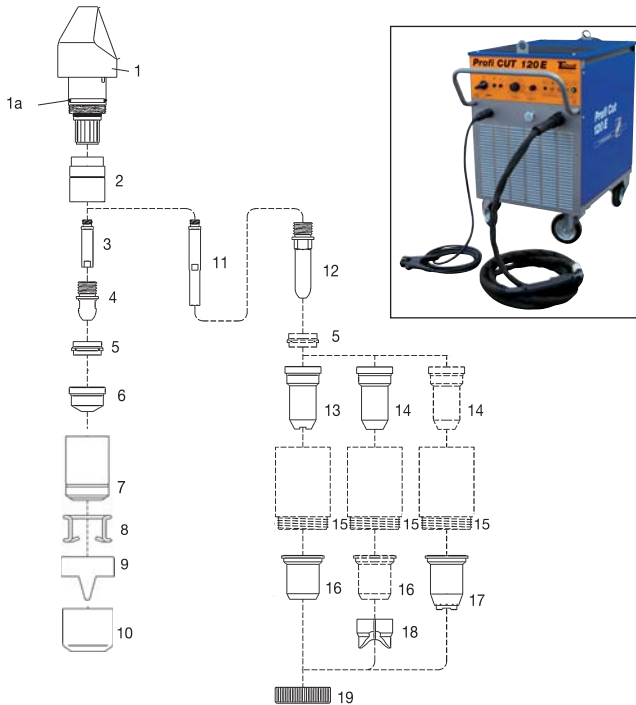

Abb.	Art.-Nr.	Bezeichnung	VPE
1	421 130	Brennerkopf	1
2	421 131	O-Ring Packung à 20 Stück (Einzelpreis)	20
3	421 132	Isolierhülse – VESPEL®	2
4	421 133	Elektrode, long life	5
5	421 134	Swirl Ring – VESPEL®	2
6	421 135	Düse, 40 A, ø 1,0 – 0.38	5
6	421 136	Düse, 80 A, ø 1,3 – 0.52	5
6	421 137	Düse, 100 A, ø 1,5 – 0.59	5
7	421 138	Düsenhalter	2
8	421 139	Kontaktdüsenhalter, long life	2
9	421 140	Spritzschutz	5
10	421 141	Kontakt-Düse, 40 A, ø 1,0 – 0.38	5
10	421 142	Kontakt-Düse, 80 A, ø 1,3 – 0.52	5
10	421 143	Kontakt-Düse, 100 A, ø 1,5 – 0.59	50
11	421 144	Spezial-Kontaktdüse	5
12	421 145	Elektrode, lang, longlife HAFNIUM	5
13	421 146	Düse, ø 1,0 – 0.38	5
13	421 147	Düse, ø 1,4 – 0.55	5
14	421 148	Spezial-Kontaktdüse (für lange Düse Nr. 13)	5
15	421 149	Überwurfmutter	5

Technolit® steht in keiner geschäftlichen Beziehung zur Fa. HYPERTHERM®. Die zum Verkauf abgebildeten Teile sind keine original HYPERTHERM® Teile, sondern Nachbauteile, die von Technolit® vertrieben werden. Hinweise auf HYPERTHERM®- Maschinen, -Brenner und -Artikelnummern dienen ausschließlich der besseren Zuordnung. Wir behalten uns das Recht vor, Nachbauteile durch original HYPERTHERM®-Teile zu ersetzen.

HYPERTHERM® POWERMAX® 1000/1250/1650/1100/RT60

Technolit® steht in keiner geschäftlichen Beziehung zur Fa. HYPERTHERM®. Die zum Verkauf abgebildeten Teile sind keine original HYPERTHERM® Teile, sondern Nachbauteile, die von Technolit® vertrieben werden. Hinweise auf HYPERTHERM®-Maschinen, -Brenner und -Artikelnummern dienen ausschließlich der besseren Zuordnung. Wir behalten uns das Recht vor, Nachbauteile durch original HYPERTHERM®-Teile zu ersetzen.

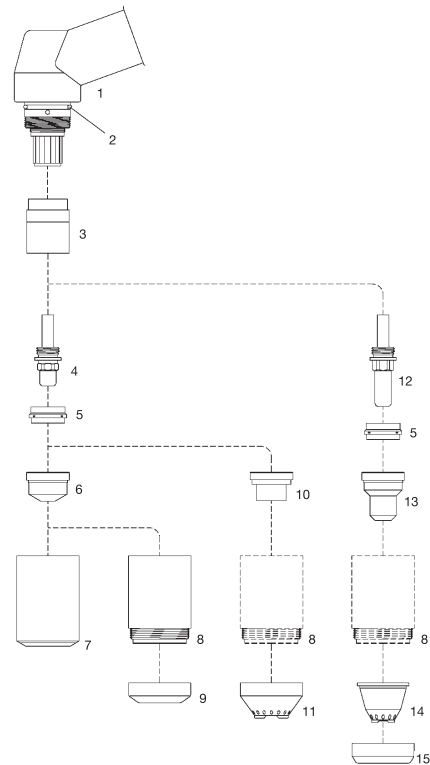
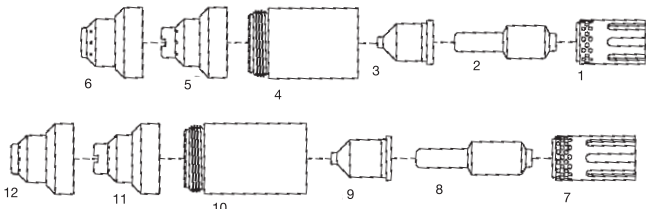
Abb.	Art.-Nr.	Bezeichnung	VPE
1	421 150	Swirl Ring	2
2	421 151	Elektrode – HAFNIUM	5
3	421 152	Düse, 40 A, 1,0 mm	5
3	421 153	Düse, 60 A, 1,2 mm	5
3	421 154	Düse, 80 A, 1,4 mm	5
4	421 155	Kontakt-Düsenhalter	2
5	421 156	Schutzkappe (Hand)	5
6	421 157	Schutzkappe (Maschine)	5
7	421 158	Swirl Ring	2
8	421 159	Elektrode – HAFNIUM	5
9	421 160	Düse, 100 A	5
10	421 161	Kontakt-Düsenhalter	2
11	421 162	Schutzkappe (Hand)	5
12	421 163	Schutzkappe (Maschine)	5

TRAFIMET® R 145

Abb.	Art.-Nr.	Bezeichnung	VPE
1	421 170	Brennerkopf	1
2	421 171	O-Ring	20
3	421 172	Iso-Hülse	2
4	421 173	Elektrode, longlife – HAFNIUM	5
5	421 174	Swirl Ring – VESPEL®	2
6	421 175	Düse, ø 1,4	5
6	421 176	Düse, ø 1,6	5
6	421 177	Düse, ø 1,8	5
6	421 178	Düse, ø 3,0	5
7	421 179	Düsenhalter	2
8	421 180	Isolator für Abstandskäfig	5
9	421 181	Abstandskäfig lang	2
10	421 182	Kontaktdüsenhalter, longlife	2
10	421 183	Kontakt-Düsenhalter, longlife – VESPEL®	2
11	421 184	Federträger	5
12	421 185	Abstandsfeder	5
13	421 186	Spritzschutz	5
14	421 187	Düsenchutz Handbrenner	5
15	421 188	Elektrode, lang, longlife HAFNIUM	5
16	421 189	Düse, lang, ø 1,2 (max. 50A)	5
17	421 190	Düse, lang, ø 1,4	5
17	421 191	Düse, lang, ø 1,7	5
17	421 192	Düse, lang, ø 1,917	5
18	421 193	Düsenchutz für lange Düse (max. 50 Ampere)	5
19	421 194	Düsenchutz für lange Düsen	5
20	421 195	Überwurfmutter	5

Technolit® steht in keiner geschäftlichen Beziehung zur Fa. TRAFIMET®. Die zum Verkauf abgebildeten Teile sind keine original TRAFIMET® Teile, sondern Nachbauteile, die von Technolit® vertrieben werden. Hinweise auf TRAFIMET®-Maschinen, -Brenner und -Artikelnummern dienen ausschließlich der besseren Zuordnung. Wir behalten uns das Recht vor, Nachbauteile durch original TRAFIMET®-Teile zu ersetzen.

TRAFIMET® S25/S25K/S30/S35K/S45

Passend für Profi Cut 35IE und ECOcut 25 mobil

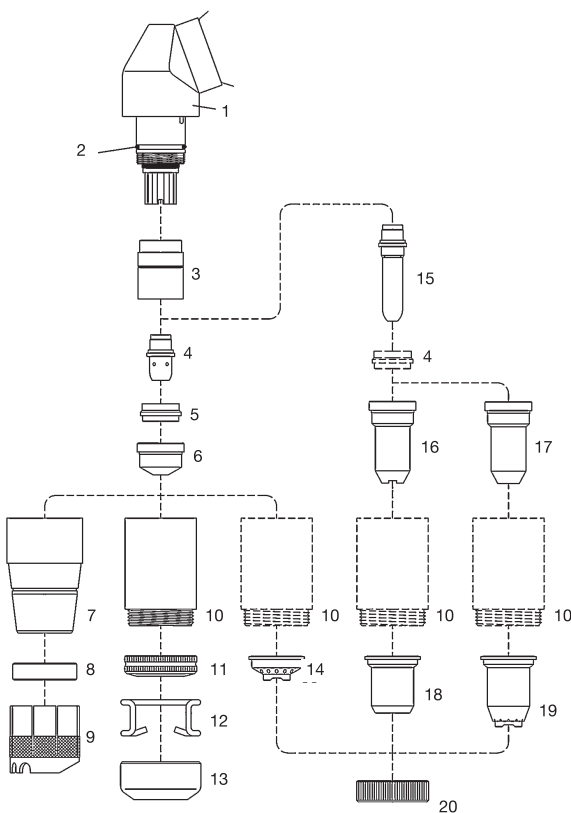
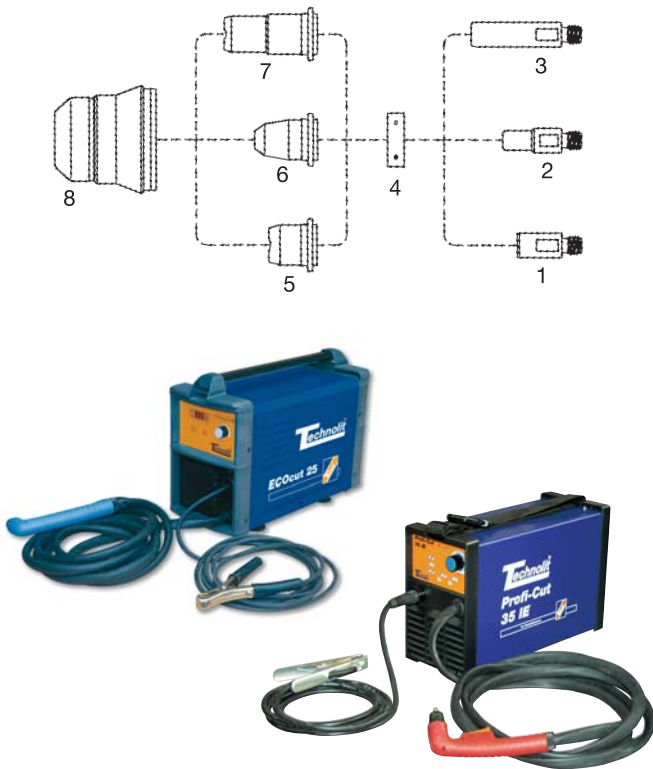

TRAFIMET® A80/P80

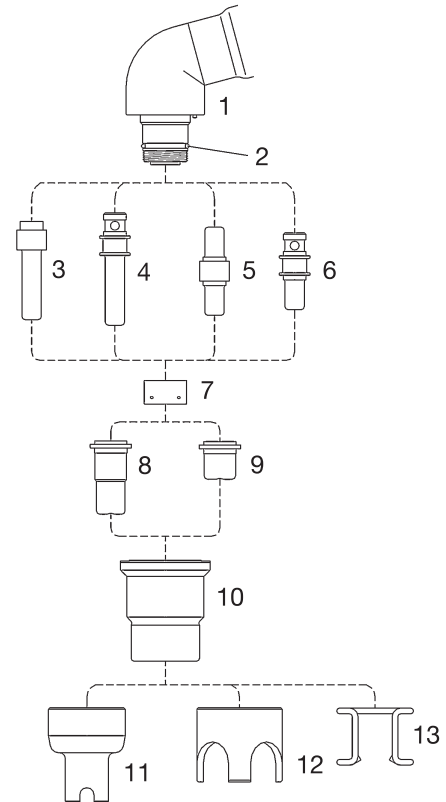

Abb.	Art.-Nr.	Bezeichnung	VPE
1	421 200	Elektrode	5
2	421 201	Elektrode „kurz“ f. Profi Cut 40 IE u. ECOcut 25/35 MULTI	5
3	421 202	Elektrode „lang“ f. Profi Cut 40 IE u. ECOcut 25/35 MULTI	5
4	421 203	Swirl-Ring f. Profi Cut 40 IE u. ECOcut 25/35 MULTI	2
5	421 204	Düse, ø 1,0	5
6	421 205	Plasmadüse „kurz“, ø 0,6 mm f. Profi Cut 40 IE u. ECOcut 25/35 MULTI	5
6	421 206	Düse, ø 0,8 mm, 20 – 30 A f. Profi Cut 40 IE u. ECOcut 25/35 MULTI	5
6	421 207	Düse 0.9 – S 25	5
7	421 208	Plasmadüse, lang ø 0,65 mm für ECOcut 25	5
7	421 209	Düse „lang“, ø 0,9 f. Profi Cut 40 IE u. ECOcut 25/35 MULTI	5
8	421 210	Düsenhalter f. Profi Cut 40 IE u. ECOcut 25/35 MULTI	2
8	421 211	Düsenhalter f. Profi Cut 40 IE u. ECOcut 25/35 MULTI	2

Abb.	Art.-Nr.	Bezeichnung	VPE
1	421 220	Brennerkopf	1
2	421 221	O-Ring (10 Stück) Einzelpreis	10
3	421 222	Elektrode, lang, longlife HAFNIUM	5
4	421 223	Elektrode, lang, longlife HAFNIUM	5
5	421 224	Doppelelektrode, longlife HAFNIUM	5
6	421 225	Elektrode, longlife HAFNIUM	5
7	421 226	Diffusor	2
8	421 227	Düse, lang, ø 1,0	5
8	421 228	Düse, lang, ø 1,2	5
9	421 229	Düse, kurz, ø 1,0	5
9	421 230	Düse, kurz, ø 1,1	5
9	421 231	Düse, kurz, ø 1,2	5
10	421 232	Düsenhalter	2
11	421 233	Düsenchutz für lange Düse	2
12	421 234	Abstandsstück 4 Spitzen	2
13	421 235	Abstandsfeder	5

Technolit® steht in keiner geschäftlichen Beziehung zur Fa. TRAFIMET®. Die zum Verkauf abgebildeten Teile sind keine original TRAFIMET® Teile, sondern Nachbauteile, die von Technolit® vertrieben werden. Hinweise auf TRAFIMET®-Maschinen, -Brenner und -Artikelnummern dienen ausschließlich der besseren Zuordnung. Wir behalten uns das Recht vor, Nachbauteile durch original TRAFIMET®-Teile zu ersetzen.